

## OPERATING INSTRUCTIONS

### IMPORTANT SAFEGUARDS

- Read all instructions before operating
- Only use CE and C/UL AC and DC chargers that meet the input and output specifications in these instructions. Failure to use the proper chargers could be hazardous or cause damage to the product and voids the warranty.
- Monitor while charging and disconnect when finished
- Do not cut the 12V power cord to make a direct charge connection to the 12V+ power source
- Do not look directly at the light; may cause injury to your eyes
- Do not use alcohol, flammable solutions, or other solvents on or near this unit. Only clean with warm water and a soft cloth.
- Administer close supervision when using around children
- Waterproof only when used in accordance with manufacturer's instructions

### HOW USED

**Emergency Road Flare:** Replaces standard incendiary flares for roadside safety and accidents. Alert drivers to potential roadside danger, mark detours, construction, or signal for help.

#### Benefits:

- Safer and ecologically better for our environment than flame style emergency road flares.
- Shock resistant construction makes it very durable and can withstand the impact of roadside traffic.
- Waterproof so it may be used for marine applications and safely in wet environments. Will float unless secured.
- Using the magnet on the back, attach to any ferrous metal surface. Place on a vehicle, fence, or other metal surface.
- Lie flat or upright for vertical placement. Place on the road, at construction sites, vehicle bumper or other surface, and anywhere needing emergency signaling.
- Optional Cone Adapter #1189 is available to hold Flares in an upright position for greater visibility, even on uneven ground. Contact your local retailer or [www.aervoe.com](http://www.aervoe.com).

### CHARGING

1. Place flare into the CHARGING DOCK with the side with the screws facing down. The flare are held by the magnet.
  2. Plug the mini USB end of the USB CHARGING CORD into the POWER INPUT PORT in the charging dock.
  3. Plug the USB end of the CORD into any USB charging device. If needed, a 12V or 120V plug may be purchased separately and plugged into either a 12V power receptacle or 120V wall outlet. The charging indicator lights will illuminate:
    - Red LED = fully charged OR the Flare is misaligned and need to be adjusted
    - Green LED = charge in process
- NOTE: It is normal for the charging adapters to become warm during use.
4. Monitor during charging and disconnect when charging has finished.

### OPERATION

Press the ON/OFF button to rotate through the following light patterns:

#1 - Rotate	#5 - SOS Rescue (Morse Code)
#2 - Quad Flash	#6 - Steady On
#3 - Alternating Blink	#7 - 3-LED Marker Light
#4 - Quick Flash	#8 - Off

#### Alternate Operation:

To turn off the flare without cycling through the light pattern, press and hold the ON/OFF BUTTON for 2 seconds. Two LEDs will flash five times and then turn off. When ready to operate again, press the ON/OFF BUTTON and it will return to the last flash pattern that was selected before turning off.

## INSTRUCTIONS D'OPÉRATION

### MESURES DE PROTECTION IMPORTANTES

- Lire toutes les instructions avant usage
- N'utilisez que des chargeurs CA et CC CE et C / UL qui répondent aux spécifications d'entrée et de sortie de ces instructions. Ne pas utiliser les chargeurs appropriés peut être dangereux ou endommager le produit et annuler la garantie.
- Surveiller pendant la charge et débrancher lorsque vous avez terminé
- Ne pas couper le cordon d'alimentation 12V pour établir une connexion de charge directe à une source d'alimentation 12V
- Ne pas regarder la lumière de face directement ; peut blesser les yeux
- Ne pas couper le 12V cordon d'alimentation pour porter une accusation directe connexion à la source d'alimentation 12V
- Ne pas manipuler d'alcool, solutions inflammables ou tout autre solvant près de l'appareil. Nettoyer uniquement à l'eau tiède et un chiffon doux
- Manipuler avec grande précaution en présence d'enfants
- Hydrofuge uniquement que lorsqu'utilisé dans les conditions préconisées par le fabricant

### QUELLES UTILISATIONS

**Balise d'urgence pour la route** : Remplace les balises à enflammer standard pour la sûreté en bordure de route et les accidents. Avertit les conducteurs d'un danger potentiel en bordure de route, indique les déviations, des travaux de construction ou un signal de détresse.

#### Avantages :

- Plus sûr et plus écologique que les balises pour la route de type flamme.
- La fabrication résistance au chocs garantit une longue durée de vie et peut supporter l'impact du trafic en bord de route.
- Étanchéité permettant les applications marines et les utilisations en toute sécurité dans les environnements humides. L'appareil flottera à moins d'être fixé.
- En utilisant l'aimant situé au dos, peut être fixé sur toutes les surfaces métalliques. Peut être placé sur un véhicule, une barrière ou toute autre surface métallique.
- Peut être couché à plat ou placé de haut en bas pour un placement vertical. Peut être placé sur la route, sur des sites de travaux, des pare-chocs de véhicule ou autre surface, et dans tous les endroits qui requièrent une signalisation d'urgence.
- L'adaptateur de Cône #1189 est disponible pour porter les balises en position verticale pour un meilleure visibilité, sur les terrains réguliers ou irréguliers. Contactez votre revendeur local ou [www.aervoe.com](http://www.aervoe.com).

### CHARGEMENT

1. Placer de 1 à 4 fusées éclairantes dans les POCHEs dans l'INCULPANT LE CAS du côté avec les vis qui font le face à en bas. Les fusées éclairantes sont tenues dans de la poche par l'aimant.
  2. Dépendre de votre option chargeant, boucher la fin mâle de l'approprié 12V ou du 120V CHARGE l'adaptateur dans le pouvoir le port d'entrée dans le cas chargeant.
  3. Brancher le CHARGEUR ADAPTATEUR de 12v ou de 120v à une source de courant de 12v ou une prise secteur de 120v.
    - DEL rouge = chargement terminé ou le feu ne sont pas bien alignés et doivent être repositionnés
    - DEL verte = chargement en cours
- NOTE : C'est normal pour les adaptateurs chargeant pour devenir chaud pendant l'usage.
4. Surveiller pendant la charge et débrancher fois le chargement terminé.

### FONCTIONNEMENT

Appuyer sur le BOUTON ON/OFF pour naviguer dans modes de clignotement :

#1 - Rotation	#5 - Sauvetage SOS (code morse)
#2 - Flash en quadrangle	#6 - Alumé fixe
#3 - Clignotements alternatifs	#7 - 3 Lampe de poche de DEL
#4 - Eclat rapide	#8 - Éteint

Pour éteindre le feu sans passer par les 7 modes de clignotement, maintenir le BOUTON ON/OFF appuyé pendant 3 secondes. Deux lumières DEL clignotent cinq fois puis s'éteignent. Pour l'utiliser de nouveau, appuyer sur le BOUTON ON/OFF et il revient au mode de clignotement qui était sélectionné avant la mise hors circuit.

## INSTRUCCIONES DE FUNCIONAMIENTO

### MEDIDAS PREVENTIVAS IMPORTANTES

- Lea todas las instrucciones antes de hacerla funcionar
- Sólo utilice cargadores CE y C UL AC / DC y que cumplan las especificaciones de entrada y salida en estas instrucciones. No utilizar los cargadores adecuados puede ser peligroso o causar daños al producto y anula la garantía.
- Monitorear durante la carga y desconecte cuando haya terminado
- No corte el cable de alimentación de 12V para hacer una conexión de carga directa a una fuente de alimentación de 12V
- No mire directamente la luz; puede producir lesión en los ojos
- No corte el cable de alimentación 12V para realizar una carga directa conexión con la fuente de alimentación de 12V
- No use alcohol, soluciones inflamables ni otros solventes en la unidad o cerca de ésta. Limpie sólo con agua tibia y un paño suave
- Supervise con cuidado si se usa cerca de niños
- Es resistente al agua sólo si se utiliza de acuerdo con las instrucciones del fabricante

### APLICACIONES

**Baliza de emergencia en la carretera:** Reemplaza las bengalas para una señalización segura al borde de la carretera y en caso de accidentes. Alerta a los conductores sobre posibles peligros al borde de la carretera, desvíos, áreas en construcción o pedidos de auxilio.

#### Beneficios:

- Más segura y mejor para el medio ambiente que las bengalas de emergencia.
- Su resistencia a los golpes la hace muy duradera y capaz de soportar el impacto del tránsito al borde de la carretera.
- Es a prueba de agua, por lo que puede usarse en entornos marítimos y en ambientes húmedos de manera segura. Flota a menos que se la fije a una superficie.
- Usando el imán de la parte posterior, fjela a cualquier superficie metálica ferrosa. Colóquela sobre un vehículo, una valla u otra superficie metálica.
- Puede colocarse de manera horizontal o vertical. Colóquela en la carretera, en áreas en construcción, en parachoques y en cualquier otro lugar donde sea necesario señalar una emergencia.
- El Adaptador de Cono opcional #1189 (opcional) sostiene las Balizas en posición vertical para una mayor visibilidad incluso en superficies irregulares. Contáctese con su vendedor local o visite [www.aervoe.com](http://www.aervoe.com).

### CARGA

1. Coloque de 1 a 4 estallos en las BOLSAS en el CASO que CARGA con el lado con los tornillos frente a plumón. Los estallos son tenidos dentro de la bolsa por el imán.
  2. Dependiendo de su opción que carga, tapa el fin masculino del apropiados 12V o 120V que CARGAN adaptador en el poder puerto de entrada en el caso que carga.
  3. Conecte el ADAPTADOR PARA CARGAR de 12V o 120V en el receptáculo de energía de 12V o en el tomacorriente de la pared de 120V.
    - Luz LED roja = completamente cargada O la bengala es desalineados y se deben ajustar
    - Luz LED verde = en proceso de carga
- NOTA: Es normal para los adaptadores que cargan para llegar a ser tibios durante el uso.
4. Monitorear durante la carga y desconecte cuando terminada la carga.

### FUNCIONAMIENTO

Presionar el BOTÓN ON/OFF (encendido/apagado) para pasar los siguientes diseños de luces:

#1 - Rotación	#5 - Rescate S.O.S. (código morse)
#2 - Cuatro destellos	#6 - Estable
#3 - Destellos alternados	#7 - 3 Linterna LED
#4 - Destello rápido	#8 - Apagado

Para apagar la bengala sin pasar por los 5 diseños de luces, presione y mantenga presionado el BOTÓN ON/OFF durante 3 segundos. Dos luces LED destellarán cinco veces y luego se apagarán. Para que vuelva a funcionar, presione el BOTÓN ON/OFF y volverá al último diseño de destello que se seleccionó antes de apagarla.

**PARTS IDENTIFICATION**

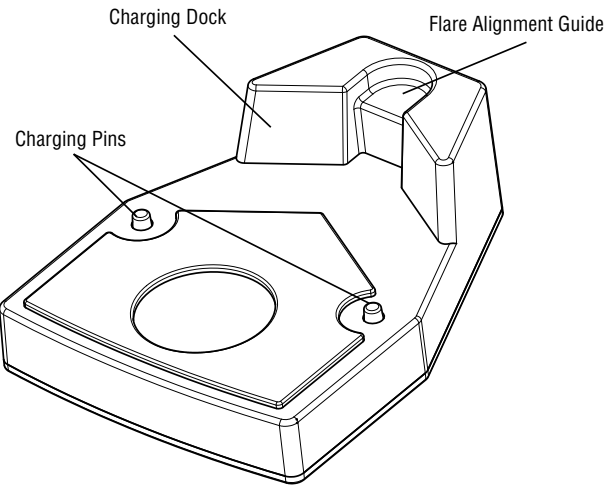
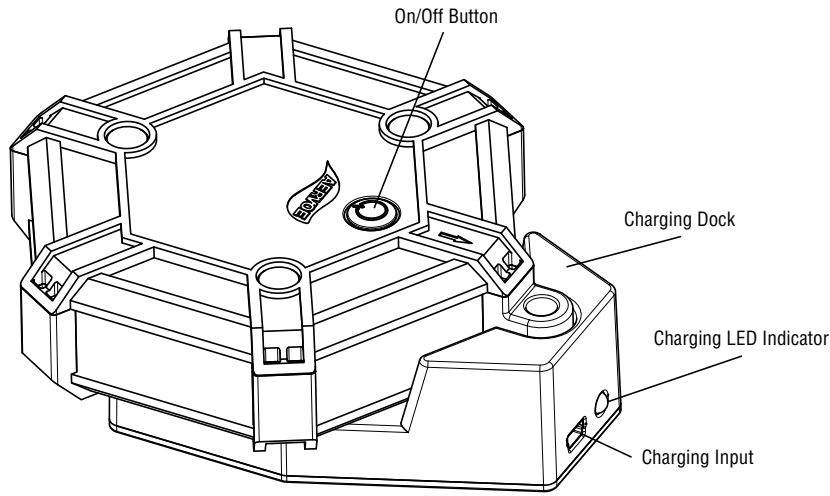

USB Charging Cord



**TECHNICAL INFORMATION**

SPECIFICATIONS	
INTERNAL RECHARGEABLE BATTERY	Lithium polymer 1200 mAh, 3.7V DC
18 LED BULBS	5mm, 20,000 MCD, 100,000 hour life
CHARGING SPECIFICATIONS	
120V AC/DC CHARGER (CE & C-UL LISTED)	Input: 100-240V AC, 50-60 Hz Output: 5V DC, 1200 mAh
12V DC CHARGER (CE)	Input: 12-14.5V DC Output: 5V DC, 2.1A
TEMPERATURE RANGE	14°F TO 158°F (-10°C - 70°C)
DOT & TRAFFIC SAFETY COMPLIANCE	<ol style="list-style-type: none"> <li>U.S. DOT (FMCSA) 49 CFR § 392.25 &amp; 393.95 (g) (prohibits the carrying of any flame-producing flare on any Commercial Motor Vehicle (CMV) transporting explosives; any cargo of flammable liquid or flammable compressed gas, whether loaded or empty; or any CMV using compressed gas as a motor fuel).</li> <li>MUTCD Type A (flashing) and Type C (solid on)</li> <li>NFPA 1901 Standards for Traffic Safety; Section 6.7.3 Miscellaneous Equipment</li> </ol>
FLARE WEIGHT	8 oz. (0.22 kg)
FLARE DIMENSIONS	5" x 4.25" x 1.5" (12.7 x 11.4 x 3.8 cm)
FLARE & DOCK WEIGHT	12 oz. (0.34 kg)
FLARE & DOCK DIMENSIONS	5.5" x 4.25" x 2" (14 x 10.8 x 5.1 cm)

POWER DURATION	TYPICAL RUN TIME
This battery will be fully charged within 6-8 hours and you may expect the following run times:	
#1 - Rotate	15+ hours
#2 - Quad Flash	15+ hours
#3 - Alternating Blink	15+ hours
#4 - Quick Flash	20+ hours
#5 - SOS Rescue (Morse Code)	23+ hours
#6 - Steady On	9+ hours
#7 - 3 LED Light	36+ hours



**Universal Road Flare**  
**#11640 Amber LEDs**  
**#11650 Red LEDs**

**OPERATING INSTRUCTIONS**



**AERVOE INDUSTRIES INCORPORATED**  
 Gardnerville, NV 89410 • 1-800-227-0196  
 www.aervoe.com • mailbox@aervoe.com

Made In  
  
 U. S. A.  
 US Patent D,707,146  
 and 9,046,229